

ÜBERGABEPROTOKOLL

KD-Nr.

AB-Nr.

Gerät/Maschine:

Bediener/Name:

Seriennummer:

Anzahl Miettage

Auftragsgeber/Empfänger:

Abholort:

Ansprechpartner:

Telefonnummer:

Ansprechpartner:

Telefonnummer:

geplante Mietdauer von _____ bis _____

tatsächliche Mietdauer von _____ bis _____

Details zum Mietgegenstand	Übergabe		Rücknahme	
	ja	nein	ja	nein
Gerät optisch i. O.				
Gerät technisch i. O.				
Ladegerät				
Kabel-/Funkfernbedienung				
Rampen				
Verlängerungskabel 16/32 A				
Lasthaken/Spitze				
Anhänger				

Bemerkung

Wichtige Hinweise

- Nicht fachgerechte Arbeitsweise kann zu Personenschäden oder Schäden am Mietgerät führen.
- Die Bedienungsanleitung und UVV-Vorschriften sind vor der Inbetriebnahme sorgfältig durchzulesen.
- Der Bediener muss das 18. Lebensjahr vollendet haben, geistig und körperlich geeignet und unterwiesen sein.
- Der Bediener muss vom Unternehmer schriftlich beauftragt sein.
- Täglich ist eine Funktions- und Sichtprüfung vorzunehmen. Motorölstand und Wasserstand der Batterien zu prüfen und je nach Gerät zu schmieren.
- Bei Eigentransport ist vom Mieter auf genügend Anhängelast des Zugfahrzeuges und korrekte Ladesicherung zu achten.
- Die Sicherheits- und Bedienungsunterweisung wurde inhaltlich voll verstanden und mit der Unterschrift bestätigt. Es gelten unsere Miet- und Geschäftsbedingungen auf www.fenster-widmaier.de/service/glaslifter
- Für gehobenes Gut wird keinerlei Haftung übernommen.
- Bei Transportschäden durch Selbstabholung haftet der Mieter für alle entstanden Schäden. Der Mieter wurde am Mietgerät nach den Sicherheits- und Unfallverhütungsvorschriften unterwiesen.
- Für evtl. entstandene Flurschäden, Schäden an Böden, Bodenbelägen etc., durch Befahren mit unseren Maschinen, übernimmt der Vermieter keine Haftung, auch nicht wenn die Maschine durch uns angeliefert und gefahren wird.
- Kosten für Reinigung/Entsorgung je nach Aufwand 50,00-150,00 Euro
- Preis zzgl. MwSt., + 5% Maschinenbruchversicherung
- Lieferung und Abholung auf Anfrage. Selbstbeteiligung 500,- Euro bei Schadensfall

Übergabe/Einweisung

Datum:

Unterschrift Vermieter/Unterweiser/Monteur

Uhrzeit:

Unterschrift Kunde

Rückgabe

Datum:

Unterschrift Vermieter/Unterweiser/Monteur

Uhrzeit:

Unterschrift Kunde

Schaden entstanden und zur Kenntnis genommen ja nein
Erläuterungen siehe Rückseite

SCHADENSBERICHT

- Übergabeprotokoll

Beschreiben Sie diese direkt in der Zeichnung oder nummerieren Sie diese und erklären diese unter Notizen

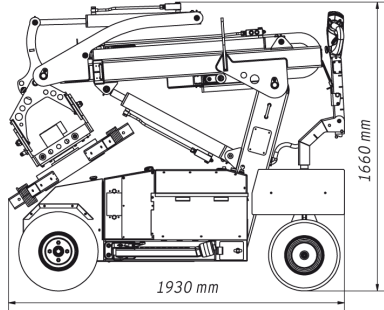

Links

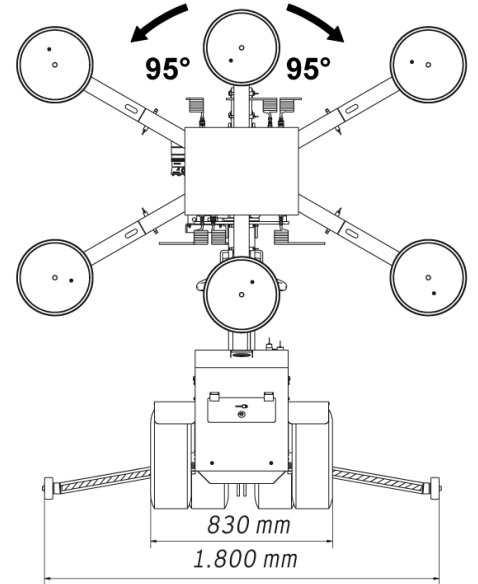

Vorne



Rechts

Platz für Notizen
